

## ROBE lighting – PATT 2013 a picklePATT

**PATT 2013** je první svítidlo ROBE v retro stylu. Je speciálně designované pro současné a budoucí trendy. Má plnit funkci pohledových halogenových studiových světel s velmi měkkým a příjemným světelným výstupem. Instaluje se ve větších počtech a je určeno především k designování scén pro kapely, televizi, film a také pro podpurné „měkké“ osvětlení. Toto svítidlo bylo navrženo světelným designerem Timem Routledgem a bylo již použito v televizních přenosech a na koncertech po celém světě. Mezi nejvýznamnější patří například koncerty Gary Barlowa, The Prodigy, Robbie Williamse, Paula McCartneyho nebo televizní show jako jsou X Factor, Britain's Got Talent, The Graham Norton Show a mnohé další. Wolframová žárovka HPL 750W je integrována v hliníkovém reflektoru o průměru 550mm se speciálním povrchem pro maximalizaci typického halogenového světelného výstupu. Vzhled zařízení je inspirován historickými přenosy a vystoupeními na pódii, kde svítidlo doplňovalo technické vybavení pódia a přisvětlovalo účinkující. Svítidlo je stmívatelné.

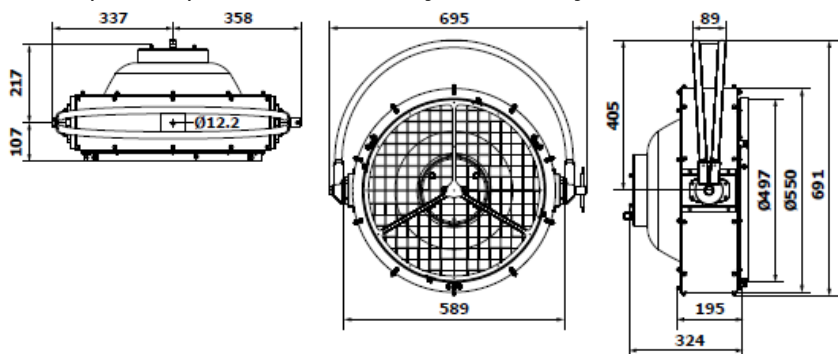

**PicklePATT** je další ze série retro zařízení a vychází z koncepce Patt 2013. Vzniklo také ze spolupráce s designérem Timem Routledgem a jeho funkce je stejná jako u staršího bratra, tedy především scénografická jako umělecké světelně-technické dílo pro doplnění scény a k vytvoření retro nálady, kterou lze podpořit nádherným dřevěným stativem. Na rozdíl od něj je koncipováno pro žárovku HPL 575W a jeho hliníková parabola se speciálním povrchem má menší průměr - 350mm. Je také stmívatelné.

