

## ETC – Source Four LED Série 2 Lustr

Kvalita světla je hlavní prioritou ve vývojovém oddělení ETC. Výsledkem tohoto vývoje je profilové svítidlo Source Four LED series 2 Lustr. Se svým výkonem a věrností podání barev nastavuje pomyslnou laťku v tomto segmentu velmi vysoko.

Hlavní výhodou tohoto svítidla je jeho podání barev. Díky sedmi základním barvám dokáže namíchat mnohem sytější a jasnější barvy napříč barevným spektrem. Přidáním limetkové barvy bylo dosaženo silnějšího výstupu ve světlých odstínech, naopak přidáním indigo a červené barvy se zvýraznili tmavé odstíny. Světelný výstup je tak výrazně živější než při použití klasického RGB systému míchání barev.

Pro kvalitní a nastavitelný světelný výstup je Série 2 kompatibilní se všemi Source Four tubusy (optikami).

### Specifikace

- Světelný zdroj 60x Lumileds LUXEON® Rebel LED
- Max. světelný tok (lm) / Lumeny na Watt: 8.667 / 51,9
- L70 (doba před úbytkem světelného toku): 54.000 hod.
- Barvy: Red, Amber, Lime, Green, Cyan, Blue, Indigo
- Rozsah barevné teploty: 2.200 – 6.500 K
- Kalibrace barev
- Red shift (lze vypnout)
- Úhel vyzařování určen použitou pevnou optikou (tubusem) 5°, 10°, 14°, 19°, 26°, 36°, 50°, 70°, 90° či variabilní optikou 15°-30° či 25°-50°; lze také použít LED CYC a Fresnel adaptér
- Projekce gob velikosti B (možno i A namísto iris clony)
- Flicker-free rozsah 900 – 25.000 Hz
- Napájení vstup / výstup PowerCon
- Data vstup / výstup DMX512 XLR 5pin
- Ovládací protokoly DMX512 a RDM
- 8x DMX mód
- LCD displej
- Presety, sekvence
- Jemné stmívání pomocí 15bit.
- Hmotnost bez (s) ořezového modulu 6,5kg (8,3kg)
- V dodávce: držák (lyra), napájecí kabel bez koncovky a soft focus difuser

### Volitelné příslušenství

- Optiky (tubusy) 5°, 10°, 14°, 19°, 26°, 36°, 50°, 70°, 90° či variabilní 15°/30° a 25°/50°
- LED CYC adaptér, klapky či základna
- Fresnel adaptér, klapky
- Pole operated lyra (držák) Pan a Tilt
- Pole operated lyra (držák) Pan, Tilt a Zoom (pouze pro Fresnel adaptér)
- Pole operated lyra (držák) Pan, Tilt a Focus (pouze pro pevné optiky)
- Iris clona
- Držák kovového goba – velikost B
- Držák skleněného goba – velikost B
- Držák kovového goba – velikost A (lze zasunout pouze do slotu pro iris)
- Držák skleněného goba – velikost A (lze zasunout pouze do slotu pro iris)

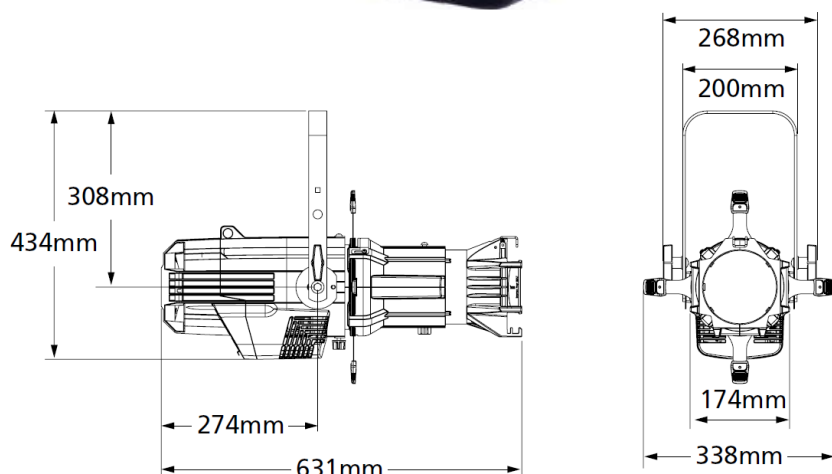



*Fresnel adaptér*



*CYC adaptér*



*Pro použití s pevnou optikou se objednává tělo svítidla vč. modulu s ořezovými clonami*



*Pro použití s variabilní optikou se objednává pouze tělo svítidla.*