

Robert Juliat – SULLY 315L 4C

Scénická svítidla Sully 4C představují mnohostranné řešení v kompaktním balení, které kombinuje vysoce kvalitní 200W čtyřbarevný LED zdroj s jedinou Fresnelovou či Pebble-konvexní 200mm čočkou. Nabízí široké pokrytí s rovnoměrným vyzařováním pro hladké sládnění svítidel instalovaných vedle sebe.

Stejně jako profilová řada Sully 4C 650SX, integrují inovativní softwarovou platformu s názvem RJ Color, jejíž pokročilé režimy nastavení zajišťují dokonalou bílou barvu a vysoce kvalitní syté a pastelové barvy.

Kromě nízké spotřeby energie a nízké produkce tepla poskytují Sully 315L 4C konzistentní podání barev při stmívání.



Specifikace

- Světelný zdroj RGBL LED 200 W s velmi dlouhou životností, továrně kalibrováný, 8.100 lm
- Řízení barev: CIE XY, sytost, RGB s možností volby barevného prostoru (native, sRGB, REC.709, REC.2020, ProPhoto) či RAW módy
- Tepelný management každé barvy s algoritmy řízení teploty zachovává nastavené barvy během představení stejně
- 3 předvolby kalibrováných bílých odstínů: 3.000 K, 3.200 K nebo 6.500 K
- Nastavení teploty barev CCT od 1.700 K do 10.000 K s regulací Delta UV (+/- zelená – magenta)
- Optimalizace míchání barev s možnostmi High Quality nebo High Britness mode
- Simulace až 300 barevných filtrů obsahující nastavení přechodu / sytosti – nastavením doby a typu blednutí mezi 2 barevnými filtry
- Funkce DimShift pro stmívání světla – barvy se řídí Planckovou křivkou (emulace wolframového červeného posuvu) – pro všechny zdroje (předvolby bílé, libovolná hodnota CCT) a všechny barevné filtry
- Režim DMX s 1 parametrem pro výběr filtru nebo barvy prostřednictvím displeje a ovládání stmívání pomocí DMX (8 nebo 16 bitů)
- Na výběr svítidla dle optiky: SULLY – 315LF 4C (Fresnelova čočka) či SULLY – 315LPB 4C (PC čočka)
- Perfektní jemné stmívání bez blikání s možnostmi volby čtvercového, lineárního nebo wolframového stmívání křivky
- Nastavení času odezvy pro rychlé či pomalé stmívání emulace halogenového zdroje, nastavitelné po DMX a 3 režimy: halogenový, lineární nebo lineární s detekcí záblesku
- Divadelní přední kazeta proti parazitnímu světlu rušícímu diváky nebo účinkující
- Držák příslušenství s dvojitým pojezdem pro uložení příslušenství a filtru
- Jedinečné, otočné klapky se 4 samostatně otočnými clonami, účinné v jakékoli poloze zaostření (volitelné příslušenství)
- Jemné ostření s ukazatelem
- Ukazatel stupňů náklonu
- Nastavení PWM s možností nastavení frekvence stmívání
- 8 nebo 16bitové rozlišení stmívání a stroba
- Adresa, DMX mód, stmívací křivka a čas odezvy nastavitelné prostřednictvím 4tlačítkového displeje s automatickým vypnutím osvětlení
- Podpora protokolů USITT DMX512, RDM
- 1, 6, 20, 20, 22 nebo 24 ovládacích kanálů, 6 DMX módů
- Vstupní a výstupní konektory XLR5
- Vyrobeno s plnou kontrolou kvality ve Francii
- Zabudovaný elektronický zdroj bez blikání (flicker-free)
- Napájecí a propojovací konektory Neutrik® PowerCon TRUE1 TOP
- Tichý chod ventilátorů pro televizní studia a operní domy
- Elektronický systém tepelného řízení zajišťuje maximální výkon systému bez rizika přehřátí



- Silné plechové tělo pro dlouhou životnost
- Ergonomické úchytky pro bezpečnost při práci ve výškách nebo při nošení
- Snadný přístup ke všem dílům pro čištění a údržbu

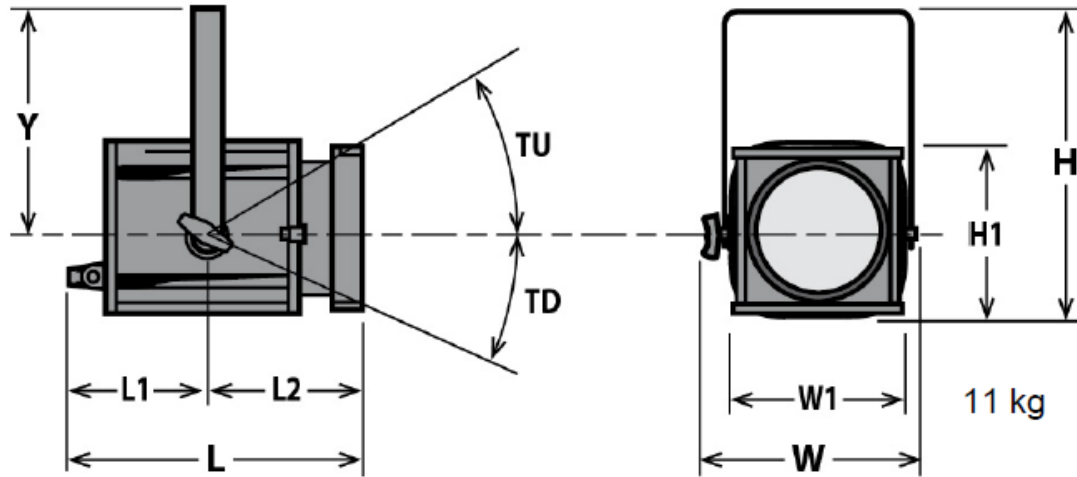

H= 440 mm L= 465 mm W= 350 mm
 H1= 250 mm L1= 260 mm W1= 250 mm
 L2= 205 mm



SULLY

4C